

ATV-SG1

クイックスタートガイド / オンカメラショットガンマイクロホン Quick Start Guide / On-Camera Shotgun Microphone Guide de démarrage rapide / Microphone canon pour caméra Kurzanleitung / On-Camera-Richtrohr-Mikrofon Guida rapida / Microfono shotgun da montare sulla telecamera Guía de inicio rápido / Micrófono tipo cañón para cámara Guia de inicio rápido / Microfone shotgun para câmera

Краткое руководство по установке / Накамерный остронаправленный микрофон 快速启动指南 / 枪式指向性机顶型话筒 快速入門指南 / 機頂槍型麥克風 간편 사용 설명서 / 온카메라 샷건 마이크

audio-technica



日本語

お買い上げありがとうございます。ご使用前にこの取扱説明書を必ずお読みのうえ、正しくご使用ください。また、いつでもすぐ読める場所に保管しておいてください。

■安全上の注意
本製品は安全性に充分な配慮をして設計していますが、使いかたを誤ると事故が起こることがあります。事故を未然に防ごうために下記の内容を必ず守ってください。

| | | |
|----------------|-----------|---|
| ⚠ | 危険 | この表示は「取り扱いは誤った場合、使用者が死亡または重傷を負う可能性が脅迫されています」を意味しています。 |
| ⚠ | 警告 | この表示は「取り扱いは誤った場合、使用者が死亡または重傷を負う可能性があります」を意味しています。 |
| ⚠ | 注意 | この表示は「取り扱いは誤った場合、使用者が傷害を負う、または物的損害が発生する可能性があります」を意味しています。 |

| | | | |
|----------------|---|----------------|-----------|
| ■ | 本体について | ⚠ | 警告 |
| ■ | 強い衝撃を与えないでください。 分解、改造、修理を行わないでください。 濡れた手で触れないでください。感電やけがの原因になります。 | | |

| | |
|----------------|---|
| ■ | 注意 |
| ■ | 直射日光の当たる場所、暖房装置の近く、高温多湿やほこりの多い場所に置かないでください。 |

Audio-Technica Corporation
2-46-1 Nishi-narusu, Machida, Tokyo 194-8666, Japan
www.audio-technica.com
©2025 Audio-Technica Corporation
Global Support Contact / Contact de support global: www.at-global-support.com

中国大陸ユーザー联系资料
制造商：铁三角有限公司
代理商：北京铁三角技术开发有限公司华南分公司
地址：广州市番禺區南村镇万博二路180号粤海广场2505房
电话：+86 (0)20-37619292
生产标准：GB4943.1-2022, GB/T9254.1-2021
原产地：日本
印刷版本：--:2025年9月

香港及澳門客戶聯絡資料
總代理：鐵三角(大中華)有限公司
地址：香港九龍紅磡瑞民裕街51號凱旋工商中心第二期樓K室
電話：+852-23569268

台灣客戶聯絡資料
總代理商：台灣鐵三角股份有限公司
地址：桃園市中壢區過嶺里福遠路段322巷6號
服務專線：0800-774-488 原產地：日本

English

Thank you for purchasing this Audio-Technica product. Before using the product, read through the user manual to ensure that you will use the product correctly. Please keep this manual for future reference.

■ Safety precautions

Although this product was designed to be used safely, failing to use it correctly may result in an accident. To ensure safety, observe all warnings and cautions while using the product.

■ Cautions for the product

- Do not subject the product to strong impact to avoid malfunction.
- Do not disassemble, modify or attempt to repair the product.
- Do not handle the product with wet hands to avoid electric shock or injury.

- Do not store the product under direct sunlight, near heating devices in a hot, humid or dusty place.

■ Battery caution

The product is equipped with a rechargeable battery (lithium-ion battery). Keep batteries out of the reach of children.

- Do not expose the battery to excessive heat such as sunshine, fire or the like.
- Danger of explosion if battery is incorrectly replaced. Replace only with the same type.
- Always consider the environmental issues and follow local regulations when disposing of batteries.

If water fluid gets into eyes, do not rub them. Rinse thoroughly with clean water such as tap water and consult a doctor immediately.

If battery fluid leaks, do not touch fluid with bare hands. If fluid remains inside the product, it may cause malfunction. If battery fluid leaks, contact your local Audio-Technica dealer.

- If fluid gets in your mouth, gargle thoroughly with clean water such as tap water and consult a doctor immediately.
- If your skin or clothing comes in contact with fluid, immediately wash the affected skin or clothing with water. If you experience skin irritation, consult a doctor.
- To avoid leakage, generation of heat or explosion:
 - Never heat, disassemble or modify the battery, nor dispose of it in a fire.
 - Do not attempt to pierce with a nail, hit with a hammer or step on the battery.
 - Do not drop the product or subject it to strong impact.
 - Do not get the battery wet.

- Do not use, leave or store the battery in the following places:
 - Area exposed to direct sunlight or high temperatures and humidity
 - Inside of a car under the blasting sun
 - Near heat sources such as heat registers
- Charge only with the included USB cable to avoid malfunction or fire.
- When the product is disposed of, the built-in rechargeable battery needs to be discarded properly. Contact your local Audio-Technica dealer to learn how to properly dispose of the battery.

■ For customers in the USA

FCC Notice
Warning:
This device complies with Part 15 of the FCC Rules. Operation is subject to the following two conditions: (1) This device may not cause harmful interference, and (2) this device must accept any interference received, including interference that may cause undesired operation.

Cautions:
You are cautioned that any changes or modifications not expressly approved in this manual could void your authority to operate this equipment.

Note: This equipment has been tested and found to comply with the limits for a Class B digital device, pursuant to part 15 of the FCC Rules. These limits are designed to provide reasonable protection against harmful interference in a residential installation. This equipment generates, uses and can radiate radio frequency energy and, if not installed and used in accordance with the instructions, may cause harmful interference to radio communications. However, there is no guarantee that interference will not occur in a particular installation. If this equipment does cause harmful interference to radio or television reception, which can be determined by turning the equipment off and on, the user is encouraged to try to correct the interference by one or more of the following measures:

- Reorient or relocate the receiving antenna.
- Increase the separation between the equipment and receiver.
- Connect the equipment into an outlet on a circuit different from that to which the receiver is connected.
- Consult the dealer or an experienced radio/TV technician for help.

Contact:
Responsible Company: Audio-Technica U.S., Inc.
Address: 1221 Commerce Drive, Stow, Ohio 44224, USA
Tel.: 330-686-2600

■ For customers in Canada

ISED statement:
CAN ICES(B)/NMB(B)

| | |
|----------------|---|
| ■ | Franglais |
| ■ | Nous vous remercions d'avoir choisi ce produit Audio-Technica. Avant utilisation, merci de lire attentivement ce manuel pour vous assurer du bon usage du produit. Veuillez conserver ce manuel pour consultation ultérieure. |

■ Consignes de sécurité

Bien que ce produit ait été conçu pour assurer une utilisation en toute sécurité, tout usage incorrect est susceptible de provoquer un accident. Pour votre sécurité respectez tous les avertissements et mises en garde lorsque vous utilisez le produit.

■ Précautions d'utilisation

- Ne pas soumettre le produit à des chocs violents afin d'éviter tout dysfonctionnement.
- Ne pas démonter, modifier ou tenter de réparer le produit.
- Ne pas manipuler le produit avec les mains mouillées pour éviter tout choc électrique ou toute blessure.

- Ranger le produit à l'abri des rayons du soleil. des appareils générant de la chaleur et des environnements chauds, humides ou poussiéreux.

■ Mise en garde relative aux piles

Le produit est doté d'une batterie rechargeable (batterie lithium-ion).

- Tenez les piles hors de portée des enfants.
- N'exposez pas la pile à une chaleur excessive telle que les rayons du soleil, un feu ou autre source de chaleur.
- Ne pas démonter, modifier ou tenter de réparer le produit.

- Danger of explosion si la batterie est mal remplacée. Remplacer uniquement par une batterie du même type.
- Prenez toujours en considération l'impact environnemental et suivez les recommandations locales lors de la mise au rebut des piles.

- Si le liquide de batterie pénètre dans vos yeux, ne les frottez pas. Rincez abondamment à l'eau claire. l'eau du robinet par exemple, et consultez immédiatement un médecin.

- En cas de fuite du liquide de batterie, ne le touchez pas les mains nues. Si le liquide reste à l'intérieur du produit, cela peut provoquer un dysfonctionnement. En cas de fuite du liquide de batterie, prenez contact avec votre revendeur local Audio-Technica.

- Si le liquide pénètre dans votre bouche, rincez-vous abondamment la bouche à l'eau claire, l'eau du robinet par exemple, et consultez immédiatement un médecin.

- Si le liquide entre en contact avec votre peau ou vos vêtements, lavez immédiatement la zone affectée avec de l'eau. En cas d'irritation cutanée, consultez un médecin.

- Pour éviter les fuites, l'émission de chaleur ou une explosion :
 - Ne jamais chauffer, démonter ou modifier la batterie, ni la jeter au feu.
 - N'essayez pas de percer la batterie avec un clou, de la frapper avec un marteau ou de marcher dessus.
 - Ne laissez pas tomber le produit et ne le soumettez pas à un impact fort.
 - Veuillez à ne pas mouiller la batterie.
- Abstenez-vous d'utiliser, laisser ou ranger la batterie dans les endroits suivants :
 - Zone exposée à un ensoleillement direct ou à des températures ou une humidité élevées(s)
 - À l'intérieur d'une voiture sous un soleil de plomb
 - Près de sources de chaleur ou d'appareils de chauffage
- La recharge ne doit être faite qu'avec le câble USB fourni pour éviter un dysfonctionnement ou un incendie.
- Lors de l'élimination du produit, la batterie rechargeable intégrée doit être mise au rebut de manière appropriée. Contactez votre revendeur local Audio-Technica pour savoir comment éliminer correctement la batterie.

■ À l'attention des clients aux États-Unis

Avis de la FCC
Avertissement :
Cet appareil est conforme à la Partie 15 du règlement de la FCC. Son fonctionnement est soumis aux deux conditions suivantes : (1) Cet appareil ne doit pas causer d'interférence nocive et (2) cet appareil doit accepter les interférences reçues, y compris les interférences pouvant provoquer un fonctionnement indésirable.

Attention :
Vous êtes averti que tout changement ou modification non expressément approuvé dans ce manuel est susceptible d'annuler votre droit d'utilisation de cet appareil.

Remarque : Cet appareil a fait l'objet de tests afin de vérifier sa conformité avec les limites relatives aux appareils numériques de classe B, conformément à la partie 15 du règlement de la FCC. Ces limites ont pour vocation d'offrir une protection raisonnable contre les interférences nocives en installation résidentielle. Cet appareil génère, utilise et peut émettre des fréquences radioélectriques et provoquer, en cas d'installation et d'utilisation non conformes aux instructions, des interférences préjudiciables à la réception des signaux radio. Toutefois, il n'y a pas de garantie que des interférences ne se produiront pas dans une installation particulière. Si l'appareil provoque des interférences préjudiciables à la réception radio ou télévisée, ce qui peut être déterminé en éteignant et allumant l'appareil, l'utilisateur est invité à essayer d'y remédier en prenant une ou plusieurs des mesures suivantes :

- Reorienter ou déplacer l'antenne réceptrice.
- Augmenter la séparation entre l'appareil et le récepteur.
- Brancher l'équipement dans une prise sur un circuit différent de celui auquel le récepteur est branché.
- Demander de l'aide au revendeur ou à un technicien radio/TV qualifié.

Contact:
Enterprise responsible : Audio-Technica U.S., Inc.
Adresse : 1221 Commerce Drive, Stow, Ohio 44224, USA
Tél : 330-686-2600

■ À l'attention des clients au Canada

Déclaration de conformité ISDE :
CAN ICES(B)/NMB(B)

Deutsch

Vielen Dank für den Kauf dieses Audio-Technica-Produkts. Lesen Sie diese Bedienungsanleitung vor Gebrauch des Produkts um sicherzustellen, dass Sie sie korrekt verwenden. Bitte bewahren Sie die Anleitung für später anfallende Fragen auf.

■ Sicherheitsvorkehrungen

Obwohl dieses Produkt für die sichere Anwendung konstruiert wurde, kann falsche Verwendung einen Unfall verursachen. Beachten Sie zu Ihrer Sicherheit alle Hinweise, wenn Sie das Produkt verwenden.

■ Vorsichtshinweise für das Produkt

- Setzen Sie das Produkt keinen starken Erschütterungen aus, um Störungen zu vermeiden.
- Zerlegen oder verändern Sie das Produkt nicht und versuchen Sie nicht es zu reparieren.
- Fassen Sie das Produkt nicht mit nassen Händen an, ansonsten kann es zu Stromschlägen oder Verletzungen kommen.
- Bewahren Sie das Produkt nicht in direktem Sonnenlicht, in der Nähe von Heizvorrichtungen oder an einem heißen, feuchten oder staubigen Ort auf.

■ Vorsichtshinweise zu Batterien

Das Produkt ist mit einem Akku (auf Lithiumionen-Basis) ausgestattet.

- Bewahren Sie Batterien für Kinder unzugänglich auf.
- Setzen Sie die Batterie keiner übermäßigen Wärme wie z. B. Sonneneinstrahlung, Feuer o. Ä. aus.
- Explosionsgefahr bei unsachgemäßem Austausch des Akkus. Ersetzen Sie ihn nur durch einen Akku des gleichen Typs.
- Berücksichtigen Sie stets die Umweltforgen und richten Sie sich beim Entsorgen von Batterien nach den örtlichen Vorschriften.

- Sollte Batterieflüssigkeit in die Augen geraten, diese nicht reinen. Spülen Sie die Augen ausgiebig mit sauberem Wasser wie Leitungswasser aus und ziehen Sie sofort einen Arzt hinzu.
- Sollte Batterieflüssigkeit auslaufen, berühren Sie diese nicht mit den bloßen Händen. Im Produkt verbleibende Flüssigkeit kann Funktionsstörungen verursachen. Wenn Batterieflüssigkeit ausläuft, wenden Sie sich an Ihren örtlichen Audio-Technica-Händler.
- Sollte Flüssigkeit in den Mund geraten, spülen und gurgeln Sie ausgiebig mit sauberem Wasser wie Leitungswasser und ziehen Sie sofort einen Arzt hinzu.

- Wenn Flüssigkeit auf die Haut oder ein Kleidungsstück gerät, waschen Sie die betroffene Stelle sofort mit Wasser. Sollte sich eine Hautreizung einstellen, suchen Sie einen Arzt auf.
- So vermeiden Sie Auslaufen, Wärmeentwicklung und Explosion:
 - Eritzen, zerlegen oder verändern Sie den Akku nicht, und entsorgen Sie ihn nicht durch Verbrennen.
 - Versuchen Sie nicht, mit einem Nagel ein Loch in den Akku zu bohren, schlagen Sie nicht mit einem Hammer auf den Akku und treten Sie auch nicht darauf.
 - Lassen Sie das Produkt nicht fallen, und setzen Sie es keinen starken Stößen aus.
 - Achten Sie darauf, dass der Akku nicht nass wird.

- Der Akku darf nicht an einem der nachstehenden Orte verwendet, aufbewahrt oder gelagert werden:
 - Orte, die direktem Sonnenlicht oder hohen Temperatur- und Feuchtigkeitswerten ausgesetzt sind
 - In einem in der prallen Sonne geparkten Fahrzeug
 - In der Nähe von Wärmepumpen wie Heizkörpern

- Laden Sie das Produkt ausschliesslich mit dem im Lieferumfang enthaltenen USB-Kabel, um eine Funktionsstörung oder einen Brand zu vermeiden.

- Wenn das Produkt das Ende seiner Lebensdauer erreicht hat, ist auf korrekte Entsorgung des internen Akkus zu achten. Wenden Sie sich an Ihren örtlichen Audio-Technica-Händler, um zu erfahren, wie Sie den Akku umweltgerecht entsorgen können.

■ Für Kunden in den USA

FCC-Hinweis
Warnung:
Dieses Gerät entspricht Teil 15 der FCC-Vorschriften. Der Betrieb unterliegt den beiden folgenden Bedingungen: (1) Dieses Gerät darf keine Störungen verursachen, und (2) dieses Gerät muss empfangene Störungen tolerieren, auch wenn sie unerwünschte Auswirkungen auf den Betrieb haben.

Vorsicht:
Sie werden davor gewarnt, dass jegliche nicht ausdrücklich in dieser Anleitung genehmigten Änderungen Ihre Berechtigung zum Betrieb dieses Gerätes ungültig machen könnten.

Hinweis: Dieses Gerät wurde getestet und entspricht den Grenzwerten für ein digitales Gerät der Klasse B, entsprechend Teil 15 der FCC-Vorschriften. Diese Vorschriften sind dazu bestimmt, einen angemessenen Schutz gegen Störungen in häuslichen Installationen zu bieten. Dieses Gerät erzeugt und verwendet Funkenergie und kann solche ausstrahlen, wodurch es bei unsachgemäßer Installation und Benutzung zu Störungen des Funkverkehrs kommen kann. Es kann jedoch nicht garantiert werden, dass bei ordnungsgemäßer Installation keine Empfangsstörungen auftreten. Wenn das Gerät Störungen im Rundfunk- oder Fernsehempfang verursacht, was durch vorübergehendes Ausschalten des Geräts überprüft werden kann, versuchen Sie, die Störung durch eine oder mehrere der folgenden Maßnahmen zu beheben:

- Richten Sie die Empfangsantenne neu aus oder stellen Sie sie in einem anderen Ort auf.
- Eritzen Sie den Abstand zwischen dem Gerät und dem Empfänger.
- Schließen Sie das Gerät und den Empfänger an getrennte Stromkreise an.
- Wenden Sie sich an den Händler oder einen erfahrenen Radio- und Fernsehtechniker für weitere Empfehlungen.

Kontakt:
Verantwortliches Unternehmen: Audio-Technica U.S., Inc.
Anschrift: 1221 Commerce Drive, Stow, Ohio 44224, USA
Tel.: 330-686-2600

■ Für Kunden in Kanada

ISED-Strahlenbelastungserklärung:
CAN ICES(B)/NMB(B)

Italiano

Grazie per aver scelto questo prodotto Audio-Technica. Per accertarsi che il prodotto sia adoperato correttamente, leggere attentamente il manuale dell'utente prima dell'uso. Conservare il manuale per qualsiasi riferimento futuro.

■ Precauzioni di sicurezza

Anche se questo prodotto è stato realizzato per essere utilizzato in piena sicurezza, l'uso scorretto potrebbe causare incidenti. Per garantire il massimo grado di sicurezza, osservare tutte le avvertenze e le precauzioni fornite per l'utilizzo del prodotto.

■ Precauzioni nell'utilizo del prodotto

- Per evitare malfunzionamenti, evitare possibili urti.
- Non smontare, modificare o tentare di riparare il prodotto.
- Per evitare scosse elettriche o lesioni, non toccare il prodotto con le mani bagnate.
- Non riporre il prodotto alla luce diretta del sole, vicino a un dispositivo di riscaldamento o in luogo caldo, umido o polveroso.

■ Avvertenze relative alla batteria

- Il prodotto è munito di una batteria ricaricabile (batteria agli ioni di litio).
- Tenere le batterie fuori dalla portata dei bambini.
- Non esporre la batteria a calore eccessivo, come ad esempio la luce solare, fiamma libera o sorgenti simili.
- Pericolo di esplosione se si sostituisce la batteria in modo errato. Sostituire solo con batterie dello stesso tipo.
- Smaltire la batteria secondo le normative ambientali in vigore nel proprio paese di residenza.

- Se il fluido della batteria penetra negli occhi, non sfregarli. Sciacquarli accuratamente con acqua pulita, ad esempio acqua del rubinetto, e consultare immediatamente un medico.

- Se il fluido della batteria fuoriesce, non toccarlo a mani nude. Se il fluido resta all'interno del prodotto, potrebbe causare malfunzionamenti. Se il fluido della batteria fuoriesce, contattare il rivenditore autorizzato Audio-Technica locale.

- Se il fluido entra in bocca, sciacquare con acqua pulita, ad esempio acqua del rubinetto, e consultare immediatamente un medico.
- Se la pelle o gli indumenti entrano in contatto con il fluido, lavare immediatamente la parti interessate con acqua. Se insorge un'irritazione cutanea, consultare un medico.
- Per evitare perdite, generazione di calore o esplosioni:
 - Non scaldare, smontare, modificare la batteria, né smaltirla bruciatore.
 - Non tentare di forare con un chiodo, martellare o calpestare la batteria.
 - Evitare di far cadere il prodotto o di sottoporlo a forti impatti.
 - Evitare alla batteria qualsiasi contatto con l'acqua.
- Non utilizzare, lasciare o conservare la batteria nei seguenti luoghi e umidità
 - Ambienti esposti alla luce diretta del sole o a temperature elevate e umidità
 - Interni di un'automobile sotto il sole cocente
 - In prossimità di fonti di calore quali diffusori d'aria calda

- Per evitare malfunzionamenti o incendi, ricaricare solo con il cavo USB incluso.
- Quando il prodotto è smaltito, è necessario scartare correttamente la batteria ricaricabile incorporata. Contattare il rivenditore autorizzato Audio-Technica locale per i dettagli su come smaltire adeguatamente la batteria.

■ Per utenti degli Stati Uniti d'America

Avviso FCC
Avvertenza:
Questo dispositivo è conforme alla Sezione 15 della normativa FCC. Il suo funzionamento è soggetto alle seguenti due condizioni: (1) Il dispositivo non deve causare interferenze nocive e, (2) il dispositivo deve accettare le interferenze ricevute, incluse quelle che potrebbero causarne un funzionamento non corretto.

Attenzione:
Qualsiasi modifica apportata al prodotto dall'utente non espressamente approvata o descritta nel presente manuale può invalidarne i diritti d'uso. Nota: Questo dispositivo è stato testato e trovato conforme ai limiti stabiliti per i dispositivi digitali di Classe B, in base a quanto descritto nella Sezione 15 della normativa FCC. Questi limiti sono stati stabiliti per offrire un ragionevole grado di protezione contro le interferenze nocive in aree residenziali. Questo dispositivo genera, utilizza e può emettere energia sotto forma di radio frequenza e, se non è installato secondo le istruzioni, potrebbe causare interferenze nocive alle comunicazioni radio. Non vi è, tuttavia, alcuna garanzia che tali interferenze non si verifichino in particolari situazioni. Nel caso in cui il dispositivo dovesse interferire con la ricezione di segnali radio o televisivi, il che può essere accertato spegnendo e riaccendendo l'unità, l'utente è invitato ad adottare una o più delle seguenti contromisure:

- Riorientare o spostare l'antenna ricevente.
- Incrementare la distanza tra il dispositivo e l'apparecchio ricevente.
- Collegare il dispositivo a una presa di corrente diversa da quella a cui è stato connesso l'apparecchio ricevente.

Consultare il rivenditore o un tecnico specializzato radio/TV per assistenza.

Contacto:
Società responsabile: Audio-Technica U.S., Inc.
Indirizzo: 1221 Commerce Drive, Stow, Ohio 44224, USA
Tel.: 330-686-2600

■ Per utenti del Canada

Dichiarazione ISED:
CAN ICES(B)/NMB(B)

Español

Le agradecemos la compra de este producto de Audio-Technica. Antes de utilizarlo, lee el manual de usuario para asegurarte de que lo utilizará correctamente. Conserve este manual para consultarlo en un futuro.

■ Advertencias de seguridad

Aunque este producto se ha diseñado para su uso seguro, si no lo utiliza de manera correcta puede provocar un accidente. Con el fin de garantizar la seguridad, respete todas las advertencias y precauciones mientras utiliza el producto.

■ Precauciones para el producto

- No someta el producto a impactos fuertes para evitar averías.
- No desmonte, modifique o intente reparar el producto.
- No manipule el producto con las manos húmedas para evitar descargas o daños.

- No deje el producto bajo la luz solar directa, junto a dispositivos de calefacción o en lugares cálidos, húmedos o polvorientos.
- Mantenga las pilas fuera del alcance de los niños.
- No exponga las pilas al calor excesivo, por ejemplo, generado por la luz solar, el fuego o similares.

- Perigo de explosión si la batería se sustituye incorrectamente. Sustituir solo con el mismo tipo.
- Tenga siempre en cuenta las cuestiones medioambientales y siga la normativa local para deschar las pilas.

- Si el fluido de la batería entra en contacto con los ojos, no se la frote. Enjuáguelos abundantemente con agua limpia, como agua del grifo, y póngase en contacto con un médico inmediatamente.
- Si se producen fugas de fluido de la batería, no toque el fluido con las manos descubiertas. Si el fluido permanece en el interior del producto, pueden producirse fallos de funcionamiento. Si se produce una fuga del fluido de la batería, póngase en contacto con su distribuidor de Audio-Technica local.

- Si el fluido entra en contacto con su boca, haga gárgaras abundantemente con agua limpia, como agua del grifo, y póngase en contacto con un médico inmediatamente.
- Si su piel o la ropa entran en contacto con el fluido, lave inmediatamente la piel o la ropa afectadas con agua. Si sufre irritación cutánea, póngase en contacto con un médico.

- Para evitar fugas, generación de calor o explosiones:
 - Nunca caliente, desmonte ni modifique la batería, ni tampoco la arroje al fuego.
 - No intente perforar la batería con un clavo, no la golpee con un martillo ni la pise.
 - No deje caer el producto ni lo someta a golpes fuertes.
 - No moje la batería.
- No utilice, coloque ni la guarde la batería en los siguientes lugares:
 - Áreas expuestas a la luz solar directa o a altas temperaturas y humedad
 - En el interior de un coche, bajo el sol abrasador
 - Cerca de fuentes de calor como acumuladores de calor

- Cargar solo con el cable USB incluido para evitar fallos de funcionamiento o incendios.
- Al deshacerse del producto, la batería recargable integrada se debe deschar de una forma adecuada. Póngase en contacto con su distribuidor de Audio-Technica local para que le indique las instrucciones correctas para deschar la batería.

■ Para clientes en EE. UU.

Aviso de la FCC
Advertencia:
Este dispositivo cumple con la sección 15 de las Reglas de la FCC. El funcionamiento está sujeto a las dos condiciones siguientes: (1) Este dispositivo no debe provocar interferencias dañinas, y (2) este dispositivo debe aceptar todas las interferencias recibidas, incluidas aquellas que pudieran provocar un funcionamiento no deseado.

Precaución:
Tenga en cuenta que los cambios o modificaciones no autorizados de forma expresa en este manual pueden anular la autorización de uso del equipo. Nota: Este equipo ha sido sometido a pruebas y se ha constatado que cumple con los límites de un dispositivo digital de Clase B según lo expuesto en la sección 15 de las Reglas de la FCC. Estos límites están diseñados para proporcionar una protección razonable contra interferencias dañinas en una instalación residencial. Este equipo genera, utiliza y puede irradiar energía de radiofrecuencia y, si no se instala y utiliza según las instrucciones, puede provocar interferencias dañinas para las comunicaciones de radio. Sin embargo, no hay garantía de que no se produzcan interferencias en una instalación particular. Si este equipo provoca interferencias dañinas para la recepción de la señal de radio o televisión, situación que puede determinarse apagando y encendiendo el equipo, se recomienda al usuario que intente corregir la interferencia adoptando una o más de las siguientes medidas:

- Reoriente la antena receptora o cámbiela de lugar.
- Aumente la separación entre el equipo y el aparato receptor.
- Conecte el equipo a una toma de corriente en un circuito diferente al que está conectado el receptor.
- Solicite ayuda al distribuidor o a un técnico de radio o televisión especializado.

Contacto:
Empresa responsable: Audio-Technica U.S., Inc.
Dirección: 1221 Commerce Drive, Stow, Ohio 44224, EE. UU.
Tel.: 330-686-2600

■ Para clientes de Canadá

Déclaration de conformité ISED:
CAN ICES(B)/NMB(B)

Português

Obrigado por comprar este produto da Audio-Technica. Antes de usar o produto, leia atentamente o manual do usuário para assegurar o uso correto do produto. Guarde este manual para futuras consultas.

■ Precauções de segurança

Embora este produto tenha sido projetado para um uso seguro, o uso indevido poderá resultar em acidentes. Para garantir a segurança, respeite todos os avisos e precauções ao usar o produto.

■ Cuidados com o produto

- Não submeta o produto a um impacto muito forte para evitar falhas de funcionamento.
- Não desmonte, modifique nem tente reparar o produto.
- Não manipule o produto com as mãos úmidas para evitar choques elétrico ou ferimentos.
- Perigo de explosão se a bateria for substituída incorretamente. Substitua-a somente pelo mesmo tipo.
- Al descartar as baterias, sempre considere as questões ambientais e siga as regulamentações locais.

■ Cuidados com as baterias

O produto é equipado com uma bateria recarregável (bateria de íon de lítio).

- Mantenha as baterias fora do alcance de crianças.
- Não exponha as baterias ao calor excessivo, tal como a luz do sol, fogo ou outra fonte de calor semelhante.
- Perigo de explosão se a bateria for substituída incorretamente. Substitua-a somente pelo mesmo tipo.
- Al descartar as baterias, sempre considere as questões ambientais e siga as regulamentações locais.

- Se o fluido de bateria entrar em contato com os olhos, não os esfregue. Lave bem os olhos com água limpa, como água de torneira, e consulte um médico imediatamente.

繁體中文

感謝您購買本「鐵三角」產品。使用前，請務必詳閱本使用說明書。確保以正確的方式使用本產品。請妥善保管本使用說明書以備日後參考。

■安全須知

雖然本產品採用安全設計，但使用不當仍可能引起事故。為防範事故於未然，使用本產品時請務必遵守下記事項。

■本產品注意事項

- 請勿讓本產品受到強烈碰撞，以免故障。
- 請勿拆解、改造或嘗試修理本產品。
- 請勿於雙手潮濕時握持本產品，以免觸電或受傷。
- 請勿將本產品存放於日照直射處、暖氣設備附近，或存放於炎熱、潮濕或充滿灰塵的地方。

■電池注意事項

本產品配備有一只充電電池(鋰離子電池)。

- 請將電池放在兒童無法觸及之處。
- 請勿將電池暴露於陽光、明火等類似過熱的環境下。
- 如果電池更換不正確，可能有爆炸的危險。僅能以相同類型的電池進行更換。
- 請遵守當地法規採取環境保護的方式處理電池。
- 電池液不慎滴入眼睛時，請勿搓揉眼睛。應立刻以清水(自來水等)充分沖洗，並儘速就醫診療。
- 電池液外漏時，請勿直接用手指觸液體。若液體殘留在產品內部，可能會導致故障。電池液外漏時，請聯繫當地的「鐵三角」經銷商。
- 若不慎誤食電池液，請立刻以清水(自來水等)充分漱口，並儘速就醫診療。
- 若電池液著於皮膚或衣類，請立刻以清水沖洗。若皮膚感到任何不適，請儘速就醫診療。

- 為了避免洩漏、發熱或爆炸：
 - 切勿加熱、拆解或改造電池，或丟棄至火中。
 - 請勿以釘子刺插，以鐵線敲打或踩踏電池。
 - 請勿使本產品掉落或受到強烈撞擊。
 - 請勿使電池受潮。

- 請勿於以下場所使用、放置或儲存電池：
 - 日照直射、高溫多濕處
 - 烈日直射下的車內
 - 暖爐等熱源附近

- 請務必使用隨附USB線進行充電，以免導致故障或起火。
- 廢棄本產品時，需妥當處理內建的充電式電池。有關妥善廢棄電池的方法，請聯繫您當地的「鐵三角」經銷商。

■針對美國用戶

FCC 宣告

警告：本裝置符合FCC規則第15部分。操作受以下兩個條件限制：(1)本裝置不得造成有害干擾；及(2)本裝置必須接受任何收到的干擾，包括可能造成不良操作的干擾。

注意：本說明書中未明確許可的任何變更或修改皆可能導致用戶無法操作本設備。

註：本設備經過測試，證明符合FCC規則第15部分的B級數位裝置之限制。此等限制旨在提供合理的保護，防止安裝於住宅區時產生有害干擾。本設備會產生、使用並可無放射無線電頻率能量。若未按照說明安裝及使用，可能對無線電通訊產生有害干擾。但是，無法保證在特定安裝條件之下，必然不會產生干擾。如果該設備確實對無線電或電磁接收造成有害干擾(可以透過關閉設備後再開啟來確定)，建議使用者可嘗試以下一種或多種措施，排除干擾狀況：

- 調整接收天線的方向或位置。
- 增大該設備與接收器之間的距離。
- 將該設備與接收器插在不同電路的插座上。
- 洽詢經銷商或有經驗的無線電／電視技術人員，以獲得協助。

聯絡方式：

美國公司：AUDIO-TECHNICA U.S., INC.
地址：1221 Commerce Drive, Stow, Ohio 44224, USA
電話：330-686-2600

■針對加拿大用戶

加拿大創新、科學與經濟發展部 (ISED) 聲明：
CAN ICES-3 (B)/NMB-3(B)

한국어

AUDIO-TECHNICA 제품을 구매해 주셔서 감사합니다. 본 제품을 올바르게 사용할 수 있도록 제품을 사용하기 전에 사용설명서를 빠짐없이 읽으십시오. 나중에 참조할 수 있도록 이 설명서를 보관하십시오.

■안전 주의사항

본 제품을 안전하게 사용할 수 있도록 설계되었지만, 올바르게 사용하지 않을 경우 사고가 발생할 수 있습니다. 안전을 위해 제품을 사용하는 동안 모든 경고 및 주의사항을 준수하십시오.

■제품 관련 주의 사항

- 오작동 방지를 위해 본 제품에 강한 충격을 가하지 마십시오.
- 제품을 분해, 개조하거나 수리하지 마십시오.
- 감전 또는 부상 방지를 위해 젖은 손으로 제품을 만지지 마십시오.
- 제품을 직사광선이 닿는 장소, 난방기 근처, 고온다습한 환경 또는 먼지가 많은 장소에 보관하지 마십시오.

■건전지 주의

- 본 제품은 충전지(리튬 이온 배터리)가 내장되어 있습니다.
- 건전지를 어린이의 손이 닿지 않는 곳에 보관하십시오.
- 직사광선, 불꽃 같은 과도한 열에 건전지를 노출시키지 마십시오.
- 건전지를 올바르게 교체하지 않으면 폭발의 위험이 있습니다. 같은 종류의 건전지만 교체하십시오.
- 항상 환경 문제를 고려하며 배터리를 처분할 때는 지역 규정에 따라 주십시오.
- 건전지액이 눈에 들어간 경우 눈을 비비지 마십시오. 수돗물과 같은 깨끗한 물로 완전히 헹구고 즉시 의사의 진료를 받으십시오.
- 건전지액이 누출된 경우 연소로 건전지를 만지지 마십시오. 건전지액이 제품 안에 남아 있으면 고장의 원인이 될 수 있습니다. 건전지액이 누출된 경우 가까운 Audio-Technica 판매점에 문의하십시오.
- 건전지액이 입에 들어간 경우 수돗물과 같은 깨끗한 물로 입을 완전히 헹구고 즉시 의사의 진료를 받으십시오.
- 피부나 옷에 건전지액이 묻은 경우 해당 부위에 많은 물을 씻으십시오. 피부 염증이 생길 경우 의사의 진료를 받으십시오.

- 누출, 열 발생 또는 폭발이 발생할 수 있으므로
 - 전지를 가열, 분해 또는 개조하거나 불 속에 폐기하지 마십시오.
 - 전지에 모으로 구멍을 뚫거나, 먼지로 두드러거나, 밟지 마십시오.
 - 제품을 떨어뜨리거나 강한 충격을 주지 마십시오.
 - 전지가 찢기 않도록 주의하십시오.
- 다음 장소에서는 전지를 사용하거나 놓아 두거나 보관하지 마십시오.
 - 직사광선이나 높은 온도 및 습도에 노출된 영역
 - 피막별 아래에 있는 자동차 안
 - 난방 장치와 같은 열원 근처

充電電力：5V ≐ 0.4A

Charging power: 5 V ≐ 0.4 A

Puissance de charge : 5 V ≐ 0,4 A

Leistungsaufnahme: 5 V ≐ 0,4 A

Corrente di carica: 5 V ≐ 0,4 A

Potencia de carga: 5 V ≐ 0,4 A

Potência de carregamento: ≐ 0,4 A

Мощность зарядки: 5 В ≐ 0,4 А

充電功率：5V ≐ 0.4A

충전 전력: 5V ≐ 0.4A

- 고장이나 화재가 발생할 수 있으므로 기본 제공된 USB 케이블에만 충전하십시오.

- 본 제품을 폐기할 때는 내장 충전지를 올바르게 폐기해야 합니다. 전지를 올바르게 폐기하는 방법은 가까운 Audio-Technica 판매점에 문의하십시오.

■미국 소비자자유 공지사항

FCC 고지사항

경고:

본 장치는 FCC 규칙의 파트 15를 준수합니다. 작동은 다음의 두 가지 조건을 전제로 합니다. (1) 본 장치는 해가 되는 유해한 간섭을 야기하지 않거나, (2) 원하지 않는 직동을 야기할 수 있는 간섭 방해를 포함한 다른 전파를 수용해야 합니다.

주의:

본 설명서에서 엄격하게 승인하지 않는 변경 또는 개조 할 경우 본 장치를 사용하는 사용자의 권리와 상실할 수 있습니다. 참고: 본 장치를 테스트한 결과 등급 B 디지털 장치가 대한 제한을 따르고 FCC 규칙의 파트 15를 준수하고 있습니다. 이러한 제한은 추가용으로 설치 시 유해한 간섭을 발생시키지 않도록 적절한 보호를 하기 위한 것입니다. 본 장치는 라디오 주파수 에너지를 생성, 사용 및 전파하며 설치 및 사용을 안내서에 따르지 않으면 라디오 통신에 유해한 간섭을 야기할 수 있습니다. 어떠한 경우에도 설치에서 방해가 발생하지 않는다고 보장할 수는 없습니다. 본 장치를 인해 라디오 또는 텔레비전의 수신이 방해되면(이는 장비를 겹뜨기 커브로만 판별할 수 있음) 사용자는 다음 측정 중 하나 이상의 방법으로 방해를 배제할 수 있습니다.

- 수신 안테나 방향을 돌려보거나 위치를 다시 정하십시오.
- 장비와 수신기 사이의 거리를 더 늘리십시오.
- 수신기가 연결되어 있지 않은 다른 회로상의 콘센트에 장비를 연결하십시오.
- 판매자나 숙련된 라디오/TV 기술자에게 도움을 요청하십시오.

연락처:

담당 회사: Audio-Technica U.S., Inc.
주소: 1221 Commerce Drive, Stow, Ohio 44224, USA
전화: 330-686-2600

■캐나다 소비자용 공지사항

ISED 안내문:

CAN ICES(B)/NMB(B)

한국 소비자용 공지사항

| | |
|---|---------------|
| | |
| R-R-JMF-ATV-SG1 기기의 명칭 : Microphone | |
| 모델명 : ATV-SG1 | |
| 상호명 : Audio-Technica Corporation | |
| 제조사 : Audio-Technica Corporation | |
| 제조국 : JAPAN | |
| | |
| 국내대리인 | |
| Seki AT | |
| 127 SOPA-RO, JUNG-GU, SEOUL 04629, KOREA | |
| Tel: +82-2-3789-9801 | |
| Fax: +82-2-3789-9802 | |
| service@sekiat.co.kr | |

| | |
|--|---------------|
| | |
| YU10411-25015 제품명 : 전지 Battery | |
| 모델명 : 602629 | |
| 공칭 전압 : 3.85V | |
| 정격 용량 : 640mAh | |
| 제조사 : Apower Electronics Co., Ltd. | |
| 제조국 : CHINA | |
| | |
| 고객문의처 | |
| Seki AT | |
| 127 SOPA-RO, JUNG-GU, SEOUL 04629, KOREA | |
| Tel: +82-2-3789-9801 | |
| Fax: +82-2-3789-9802 | |
| service@sekiat.co.kr | |

- *사용상 주의사항*
 - a) 전지를 해체하여 열거나 자르지 마십시오.
 - b) 전지를 열거나 화기에 노출 및 직사광선에서의 충전을 피하십시오.
 - c) 전지의 단락에 유의하십시오.

1 同梱品の確認 / Package contents / Contenu de l’emballage / Verpackungsinhalt / Contenuto della confezione / Contenido del paquete / Conteúdo do embalagem / Содержание упаковки / 包裝內容 / 包裝內容 / 패키지 구성품

- 別売のオーディオテクニカ製の電池をご使用ください。
- 本製品は精密機器です。電池の交換は細心の注意を払って行ってください。
- 電池交換の際、ねじを紛失しないでください。
- 取り外した電池を落としたり、傷つけたりしないでください。取り外した電池は、地域の法令に従って適切に廃棄してください。ご不明な点は、当社サービスセンターにお問い合わせください。
- 電池交換は自己責任で行ってください。オーディオテクニカは、誤った取り付けによって生じた本製品の損傷について、一切責任を負いません。

The battery in the product can be replaced, but in some countries or regions it may not be possible to replace the battery. Contact your local Audio-Technica dealer or Global Support (https://www.at-globalsupport.com) for battery replacement.

- Use an Audio-Technica battery, sold separately
- The product is a precision instrument. Replace battery with extreme care.
- Do not lose the screws when replacing battery.
- Do not drop or damage the removed battery. Dispose of the removed battery properly in accordance with local laws and regulations. If you have any questions, contact your local Audio-Technica dealer or Global Support (https://www.at-globalsupport.com).
- Replace battery at your own risk. Audio-Technica is not responsible for any damage to the product caused by incorrect installation.

La batterie du produit peut être remplacée, mais dans certains pays ou régions, ce remplacement peut être impossible. Contactez votre revendeur local Audio-Technica ou Global Support (https://www.at-globalsupport.com) pour remplacer la batterie.

- Utilisez une batterie Audio-Technica, vendue séparément.
- Le produit est un instrument de précision. Remplacez la batterie en procédant avec le plus grand soin.
- Ne perdez pas les vis lorsque vous remplacerez la batterie.
- Ne faites pas tomber la batterie retirée et ne l’endommager pas. Mettez au rebut la batterie correctement, en respectant les lois et règlements locaux. Si vous avez des questions, contactez votre revendeur local Audio-Technica ou Global Support (https://www.at-globalsupport.com).

Das Produkt ist ein Präzisionsinstrument. Ersetzen Sie den Akku mit äußerster Vorsicht.

- Le remplacement de la batterie se fait à vos propres risques. Audio-Technica n’est pas responsable des dommages causés au produit par une installation non conforme.

Der Akku des Produkts kann selbst ausgetauscht werden. In einigen Ländern oder Regionen ist es jedoch eventuell nicht möglich, den Akku auszutauschen. Wenden Sie sich zum Austausch des Akkus an Ihren örtlichen Audio-Technica-Händler oder den Global Support (https://www.at-globalsupport.com).

- Verwenden Sie einen separat erhältlichen Akku von Audio-Technica.
- Das Produkt ist ein Präzisionsinstrument. Ersetzen Sie den Akku mit äußerster Vorsicht.

- Achten Sie darauf, dass Sie die Schrauben nicht verlieren, wenn Sie den Akku austauschen.

- Lassen Sie den entnommenen Akku nicht fallen und beschädigen Sie ihn nicht. Entsorgen Sie den entnommenen Akku ordnungsgemäß in Übereinstimmung mit den örtlichen Gesetzen und Vorschriften. Bei Fragen wenden Sie sich an Ihren örtlichen Audio-Technica-Händler oder den Global Support (https://www.at-globalsupport.com).

- Der Austausch des Akkus erfolgt auf eigene Gefahr. Audio-Technica haftet nicht für Schäden am Produkt, die durch eine falsche Installation verursacht werden.

La batteria del prodotto può essere sostituita, ma in alcuni paesi o regioni potrebbe non essere possibile sostituire la batteria. Contattare il rivenditore autorizzato Audio-Technica locale o l’Assistenza globale (https://www.at-globalsupport.com) per la sostituzione della batteria.

- Utilizzare una batteria Audio-Technica, in vendita separatamente.
- Il prodotto è uno strumento di precisione. Sostituire la batteria con estrema cautela.
- Non perdere le viti quando si sostituisce la batteria.
- Non far cadere né danneggiare la batteria rimossa. Smaltire la batteria rimossa in modo corretto, in conformità alle leggi e ai regolamenti locali. Per qualsiasi domanda, contattare il rivenditore autorizzato Audio-Technica locale o l’Assistenza globale (https://www.at-globalsupport.com).
- La sostituzione della batteria avviene a proprio rischio e pericolo. Audio-Technica non è responsabile di eventuali danni arrecati al prodotto da un’installazione errata.

La batería del producto puede ser sustituida, pero en algunos países o regiones puede que no sea posible sustituirlo. Contacte con su distribuidor local de Audio-Technica o con el servicio de asistencia global (https://www.at-globalsupport.com) para sustituir la batería.

- Utilice una pila Audio-Technica, que se vende por separado.
- El producto es un instrumento de precisión. Sustituya la pila con sumo cuidado.
- No pierda los tornillos al cambiar la pila.
- No deje caer ni dañe la pila extraída. Deshágase de la pila extraída correctamente de acuerdo con las leyes y normativas locales. Si tiene alguna duda, contacte con su distribuidor local de Audio-Technica o con el servicio de asistencia global (https://www.at-globalsupport.com).
- Sustituya la pila por su propia cuenta e riesgo. A Audio-Technica no se hace responsable de los daños causados al producto por una instalación incorrecta.

A bateria do produto pode ser substituída, mas em alguns países ou regiões talvez não seja possível substituir a bateria. Entre em contato com seu revendedor local da Audio-Technica para obter instruções de substituição ou com o Global Support (https://www.at-globalsupport.com) para a substituição da bateria.

- Use uma bateria da Audio-Technica, vendida separadamente.
- O produto é um instrumento de precisão. Substitua a bateria com extremo cuidado.
- Não perca os parafusos ao substituir a bateria.
- Não deixe cair nem danifique a bateria removida. Descarte a bateria removida adequadamente de acordo com as leis e os regulamentos locais. Se tiver alguma dúvida, entre em contato com seu revendedor local da Audio-Technica ou com o Global Support (https://www.at-globalsupport.com).
- Substitua a bateria por sua própria conta e risco. A Audio-Technica não se responsabiliza por qualquer dano ao produto causado por instalação incorreta.

Батарея в изделии может быть заменена, но в некоторых странах или регионах замена батареи может быть невозможна. Чтобы заменить батарею, обратитесь к местному дилеру компании Audio-Technica или в службу международной поддержки (https://www.at-globalsupport.com).

- Используйте батарею Audio-Technica (продается отдельно).
- Изделие является точным прибором. Заменяйте батарею, соблюдая особую осторожность.
- Не потеряйте винты при замене батареи.
- Не роняйте и не повреждайте извлеченную батарею. Утилизируйте извлеченную батарею в соответствии с местными законами и нормативными требованиями. Если у вас есть вопросы, обратитесь к местному дилеру компании Audio-Technica или в службу международной поддержки (https://www.at-globalsupport.com).
- Замена батареи производится на свой страх и риск. Компания Audio-Technica не несет ответственности за повреждение изделия, вызванное неправильной установкой.

本產品中的電池可以更換，但在某些國家或地區，可能無法更換電池。如需更換電池，請聯系當地“鐵三角”經銷商或Global Support (https://www.at-globalsupport.com)。

- 請使用“鐵三角”電池(另售)。
- 本產品屬於精密儀器。更換電池時請務必小心。
- 更換電池時請勿弄丟螺釘。
- 請勿摔或損壞取出的電池。請按照當地法律法規妥善處理取出的電池。如有任何問題，請聯系當地“鐵三角”經銷商或Global Support (https://www.at-globalsupport.com)。
- 更換電池的風險需由您自行承担。“鐵三角”不對因安裝不當導致的產品損壞承担责任。

本產品內的電池可以更換，但在某些國家或地區可能無法更換電池。欲更換電池，請聯繫您當地的「鐵三角」經銷商或Global Support (https://www.at-globalsupport.com)。

- 請使用「鐵三角」電池(另售)。
- 本產品為精密儀器。更換電池時請務必小心。
- 更換電池時請勿遺失螺絲。
- 請勿摔落或損壞取出的電池。請依照當地法律法規妥善處理取出的電池。如有任何疑問，請聯繫您當地的「鐵三角」經銷商或Global Support (https://www.at-globalsupport.com)。
- 更換電池需自行承担風險。對於不當安裝導致的任何產品損壞，「鐵三角」概不負責。

제품에 사용되는 전지는 교체할 수 있으나, 일부 국가나 지역에서는 전기 교체할 수가 없습니다. 전기 교체에 관한 자세한 정보는 가까운 Audio-Technica 판매점이나 Global Support(https://www.at-globalsupport.com)에 문의하십시오.

- 별도 판매되는 Audio-Technica 전지를 사용하십시오.
- 본 제품은 정밀 기기입니다. 극도의 주의를 기울여 전지를 교체하십시오.
- 전기 교체 시 나사를 분실하지 않도록 유의하십시오.
- 교체한 전지를 떨어뜨리거나 전지에 손상을 입히지 마십시오. 교체한 전지는 현지 법률 및 규정에 따라 적절히 폐기하십시오. 질문이 있으신 경우 가까운 Audio-Technica 판매점이나 Global Support(https://www.at-globalsupport.com)에 문의하십시오.
- 전기 교체 시 발생하는 모든 문제는 본인의 책임입니다. Audio-Technica는 부적절한 설치로 인해 발생한 어떠한 제품 손상도 책임지지 않습니다.

3 同梱品の確認 / Package contents / Contenu de l’emballage / Verpackungsinhalt / Contenuto della confezione / Contenido del paquete / Conteúdo do embalagem / Содержание упаковки / 包裝內容 / 包裝內容 / 패키지 구성품

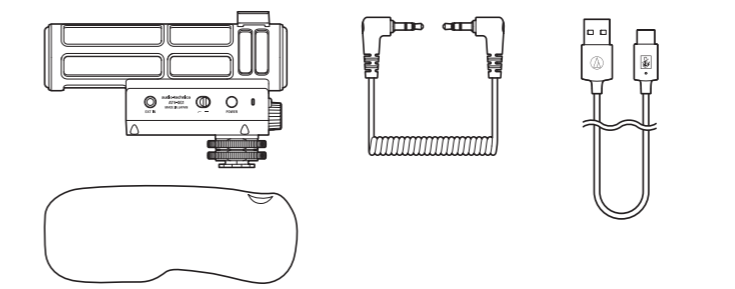

■充電する / Charging / Charge / Laden / Carica / Carga / Carregar / Заряд / 充电 / 充電 / 충전

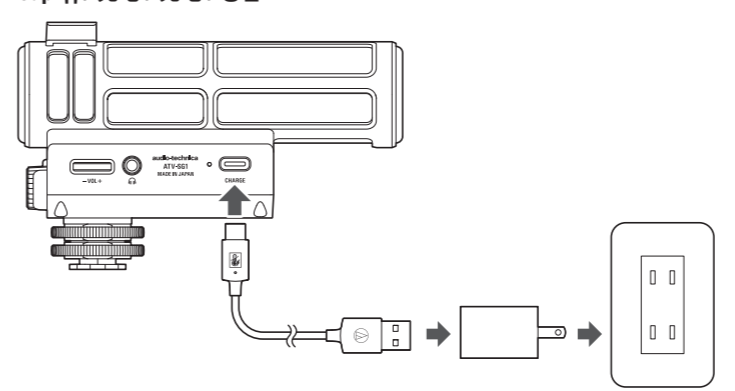

■クイックセットアップ / Quick Setup / Installation rapide / Schnelleinrichtung / Configurazione rapida / Configuración rápida / Configuração rápida / Быстрая настройка / 快速安装 / 快速安裝 / 빠른 설정

すべての機能の説明については、取扱説明書を確認ください。Refer to the user manual for detailed information and functions. Reportez-vous au manuel de l'utilisateur pour obtenir des informations détaillées et la description des fonctions. Detaillierte Informationen und Funktionen finden Sie in der Bedienungsanleitung. Per informazioni dettagliate e per le funzioni, consultare il manuale dell'utente. Consulte el manual del usuario para obtener información detallada y conocer sus funciones. Consulte o manual do usuário para obter informações e funções detalhadas. Подробную информацию и описание функций см. в руководстве пользователя. 有关详细信息和功能，请参阅用户手册。如需了解產品詳細資訊與功能，請參閱使用說明書。 자세한 정보 및 기능은 사용설명서를 참조하십시오.

1

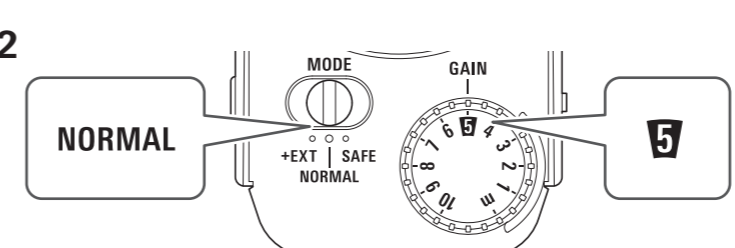
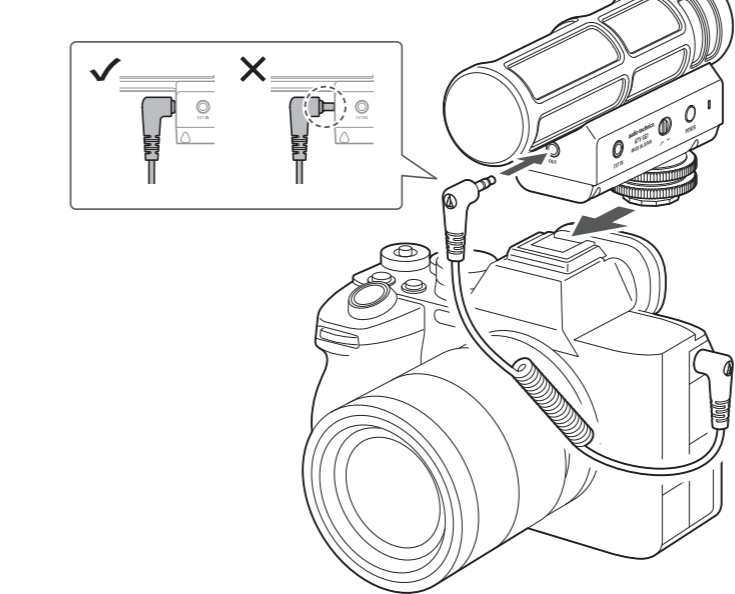

3

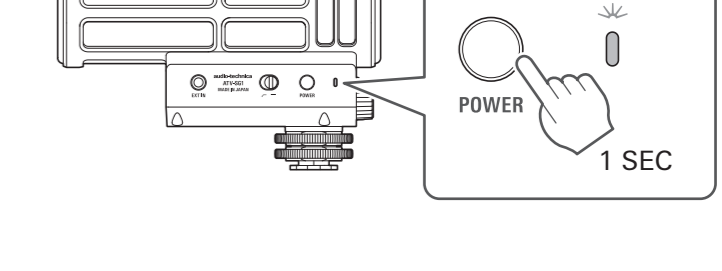

■取扱説明書 / User Manual / Manuel de l'utilisateur / Bedienungsanleitung / Manuale dell'utente / Manual de usuario / Manual do Usuário / Руководство пользователя / 用戶手冊 / 使用說明書 / 사용설명서

 <https://www.audio-technica.co.jp/document/ATV-SG1/Default.html>

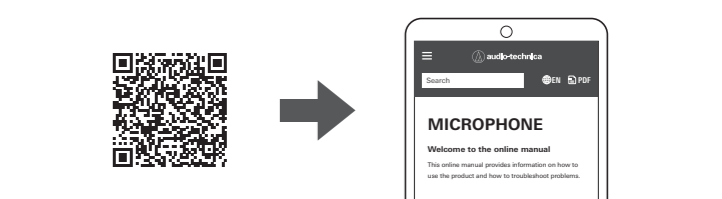

保証と規定について(必ずお読みください) This warranty is valid only for products purchased and used in Japan. Cette garantie concerne uniquement les produits achetés et utilisés au Japon.

本製品の保証は、定められた保証期間、条件のもとにおいて無料修理をお約束するものです。従って、この記載内容によってお客様の法律上の権利が制限されるものではありません。本製品の保証は日本国内でのご購入ご使用の場合のみ有効です。本製品には保証書は付属しておりません。ご購入の際の領収書またはシートなどは大切に保管してください。修理の際、保証開始日の確認のためにご提示いただきます。保証期間中に、取扱説明や接続・注意書きに沿ったご使用において、故障や品質不良が発生した場合は、ご購入日より1年間を製品保証期間として無料修理(製品により無料代替)をさせていただきます。消耗・摩耗した部品、その他の付属品、および本製品や接続した機器のソフトウェアやデータなどは補償いたしかねます。製品の故障、誤動作または不具合により発生したお客様での二次災害(装置の損傷、機会損失、逸失利益等)およびいかなる損害については、当社は一切その責任を負いません。予めご了承ください。また保証期間内でも以下の場合、製品保証は適用されません。

- 当社が認める正規販売店以外での購入の場合。
- ご購入年月日(保証開始時期)を証明するもの(ご購入シートなど)がない場合。
- ご購入後の落下・圧迫・衝撃・水没などによる損傷、変形。
- 取り扱いの誤りによる故障。
- 本製品以外の機器が原因となって生じた故障。
- 当社以外で行われた修理や分解、改造で生じた故障。
- 設置場所の移設・輸送・移動・落下などによる故障。
- 天災、公害、塩害、ガス害、異常電圧など、不可抗力による故障。
- そのほか当社の合理的判断に基づき有料と認められる場合。

■製品保証期間後について

製品保証期間経過後も、有料で修理または製品代替をいたします。本製品の基本性能を維持するために必要な部品(補修用性能部品)は、生産完了後6年をめにに保有しています。

■サービスパーツの保証について

初期不良が認められた場合は新しいものと交換させていただきます。

■その他

保証の期間内、期間経過後を問わず、修理・検査のために製品をお送りいただく場合は、お客様に送料をご負担いただきます。予めご了承ください。

■お問い合わせ先(電話/平日9:00～17:30)

製品の仕様・使いかたや修理・部品のご相談は、ご購入のお店または当社窓口およびホームページのサポートまでお願いします。

- お客様相談窓口(製品の仕様・使いかた) ☎ 0120-773-417 (携帯電話などのご利用は03-6746-0211) FAX: 042-739-9120 Eメール: support@audio-technica.co.jp

- サービスセンター(修理・部品) ☎ 0120-887-416 (携帯電話などのご利用は03-6746-0212) Eメール: servicecenter@audio-technica.co.jp

- ホームページ(サポート) <https://www.audio-technica.co.jp/support/>

Warranty (Please be sure to read the notes below.) This warranty is valid only for products purchased and used in the USA. Cette garantie concerne uniquement les produits achetés et utilisés aux États-Unis.

End-User LIMITED WARRANTY information for the USA is available at https://www.audio-technica.com/en-us/support/us-warranties. You may also contact Audio-Technica U.S., Inc. to request a written copy of the Limited Warranty at 1-330-686-2600 or via mail at 1221 Commerce Drive, Stow, OH 44224.